

M (1 : 1)

A (1 : 1)

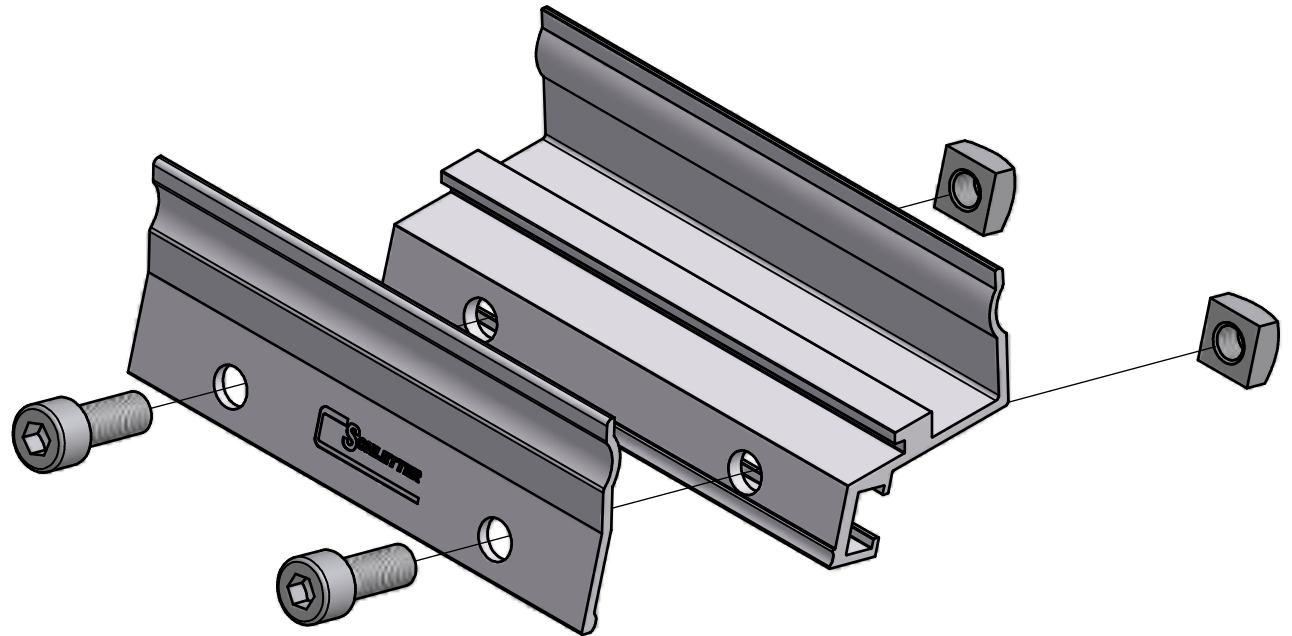
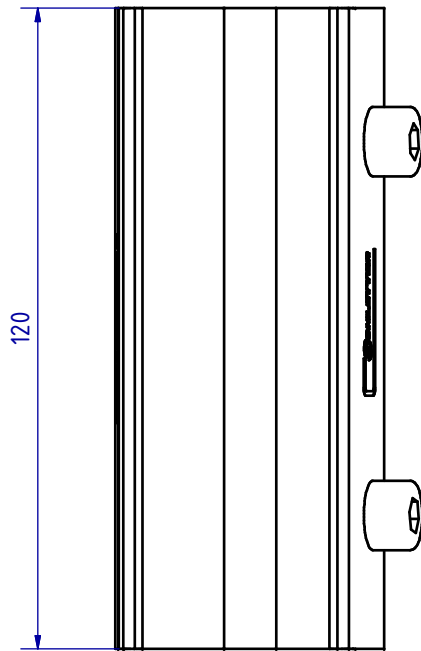

**Allgemeine Produktinformation
keine Produktionszeichnung**
Alle angegebenen Maße sind Anwendungsmaße.
Sie dienen lediglich zur Identifikation des Artikels
und zur Definition der Einsatzbedingungen.

SCHLETTNER GmbH		Material:	Maßstab:	Kunde:	Information:
			1 : 1	Vorgangsnummer:	Information:
Besonderheiten:		Datum	Name	Bezeichnung/Projekt/Kommentar:	
Werkzeugnummer:		02.05.2016	WANFL	Verbinder E Solo05 ProfiPlus vormontiert	
Gewicht:		Kontrolliert			
0,1802 kg		Freigegeben	07.09.2016	SCHMBE	
Dichte:		Oberflächenprozeß:			
		Toleranzangaben:	Projektionsmethode:	Zeichner:	
				1	
		Status	Änderungen	Datum	Name
		FR			
		Konstruktionsstatus:			129002-002
		10000092170-ZNG-000-00			A3

Alle Rechte vorbehalten. Vervielfältigungen jeder Art nur unter ausdrücklicher, schriftlicher Zustimmung der Fa. Schleifner GmbH