

gemäß EU-Verordnung Nr. 874/2012

Artikel-Nr.: MT76710

Einbau-Downlight (dimmbar)

MEGATRON SIENA LED Einbau-Downlight Reflektor

EAN-Code: 4020856767106



Allgemeine Eigenschaften

Leuchtmittel mitgeliefert?	Ja
Leuchtmittel austauschbar?	Nein
Energieeffizienzklassen	
kompatibler Leuchtmittel	A, A+, A++
Betriebstemperaturbereich	-30 bis +40° C
Bemessungslebensdauer	25.000 h
Drehbar	Nein
Schwenkbar	Nein
Anschlussart	L/N/PE
Material	Aluminium/Kunststoff

Umwelteigenschaften

Energieeffizienzklasse Leuchtmittel	A – A++
-------------------------------------	---------

Energieverbrauchskennzeichnung

gemäß VO 874/2012

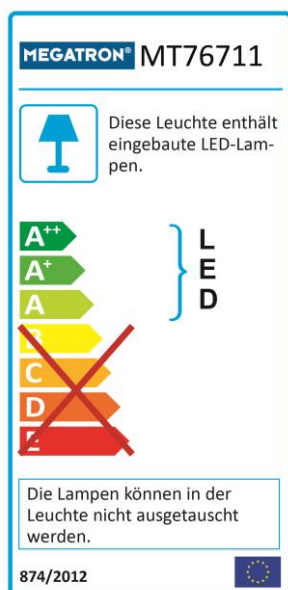

Produktabmessungen

Bohrlochdurchmesser	85 mm
Durchmesser	110 mm
Höhe	78 mm
Gewicht	150 g

Elektrische Kenndaten

Spannung	220-240 V
Betriebsfrequenz	50-60 Hz
Leistungsaufnahme	13 W
Bemessungsleistungsaufnahme	13 W
Elektrischer Leistungsfaktor	$\lambda > 0,9$
Dimmbar?	Ja
Indikation Lampentyp	integrierte SMD-LED
Lichtausbeute	69 lm/W

Lichttechnische Eigenschaften

Farbkennung	828
Lichtfarbe	Warmweiß
Farbtemperatur	2800 K
Farbwiedergabe	Ra 80
Nennlichtstrom	900 lm
Bemessungsnutzlichtstrom	900 lm
Nomineller Halbwertswinkel	60°
Bemessungshalbwertswinkel	60°
Farbkonsistenz SDCM	< 6

Die Eigenschaften gelten für die z. Zt. auf Lager vorhandenen Versionen.
Im Handel befindliche Lagerware desselben Modells kann abweichen!
Technische Daten können ohne Vorankündigung geändert werden. Irrtümer vorbehalten.

© März 2014
IDV Import- und Direkt-Vertriebsges.mBH
Alle Rechte vorbehalten.

gemäß EU-Verordnung Nr. 874/2012

Lichtstärkeverteilung

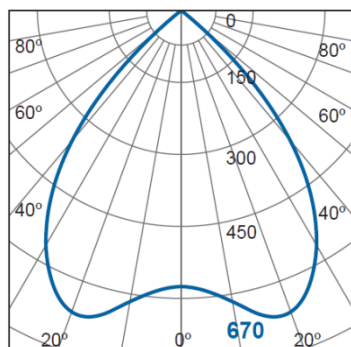

m	Lux	Ø cm
0.5	2680	58
1	670	115
1.5	298	173
2	168	231
Beam angle = 60°		

Abmessungsskizze

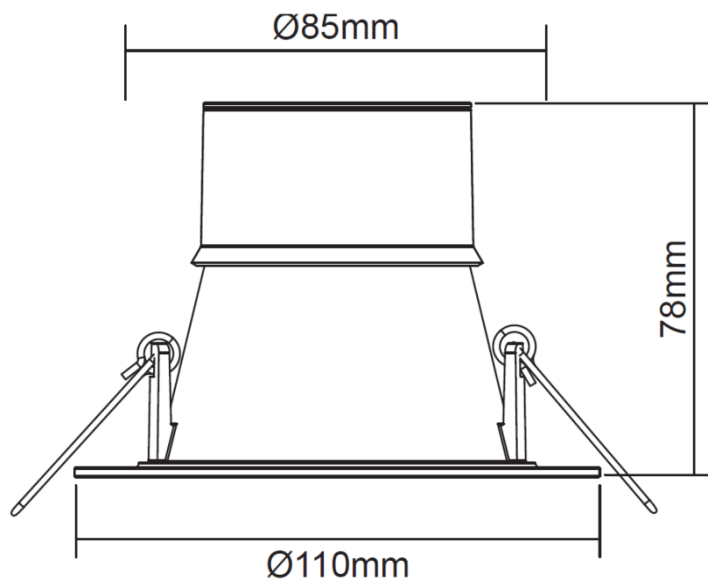

Hinweise und Empfehlungen

Zubehör

Mit integriertem Treiber

Empfehlung für die Entsorgung der Leuchte

<http://www.megatron-licht.eu>

Schutzart

IP20/IP23 nur für den Innenbereich geeignet