

1:10

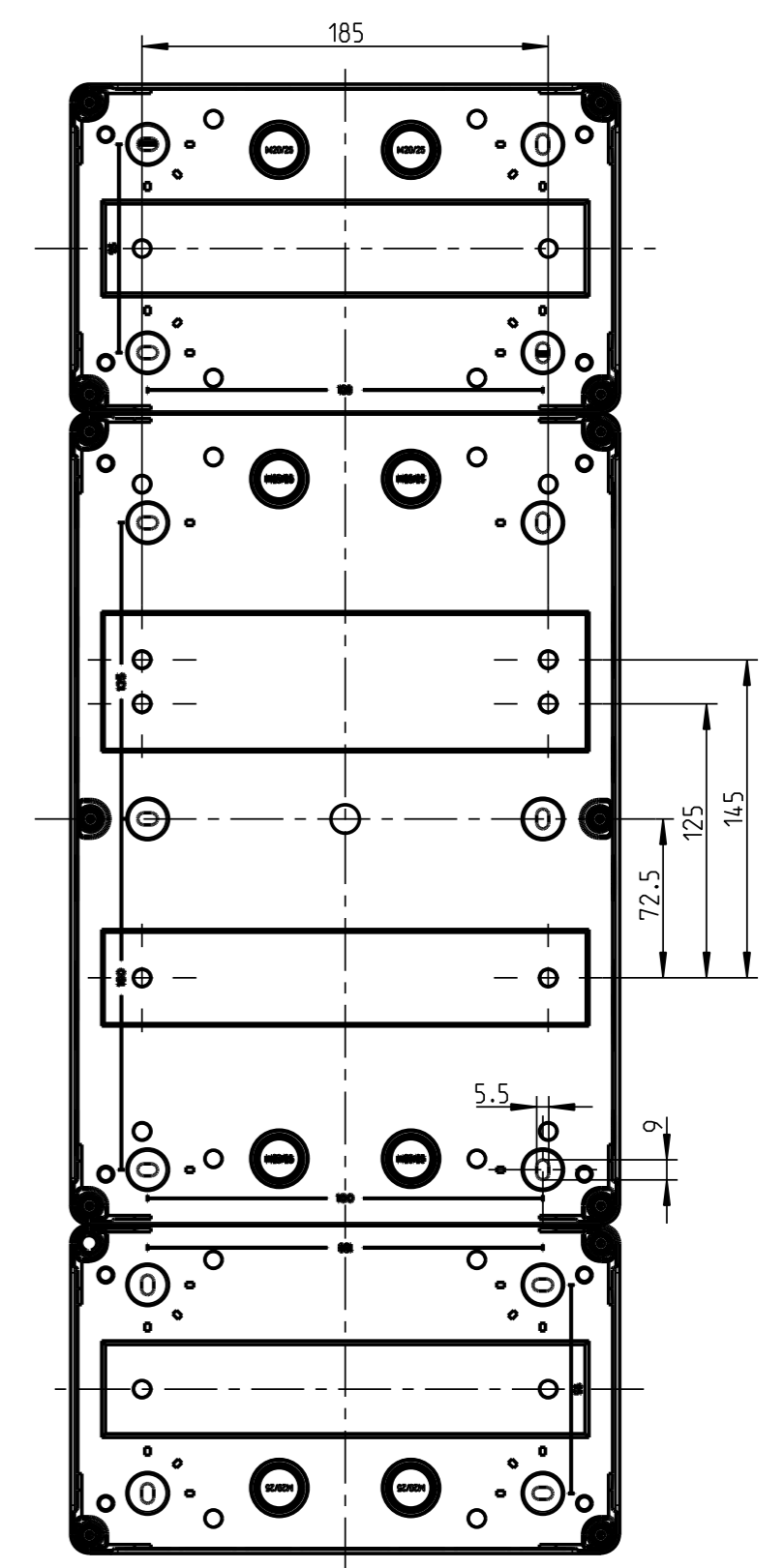

B-B

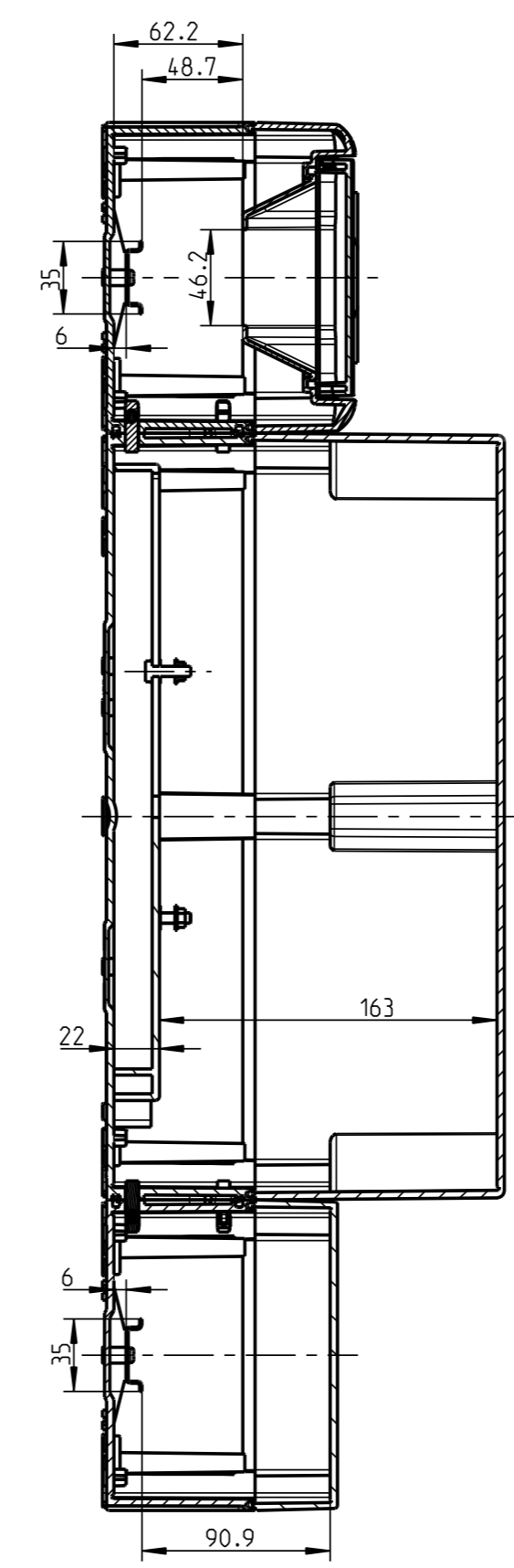
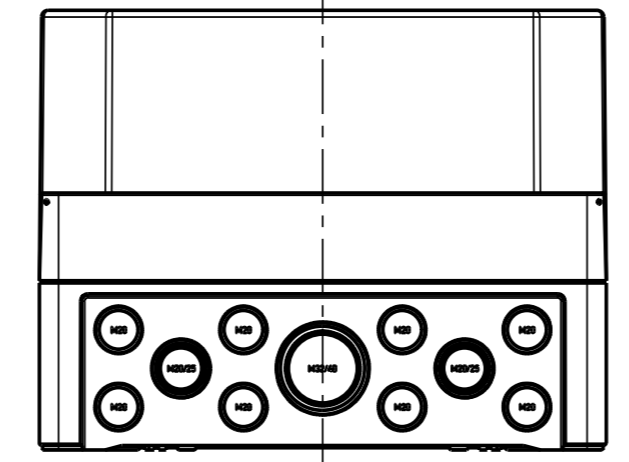
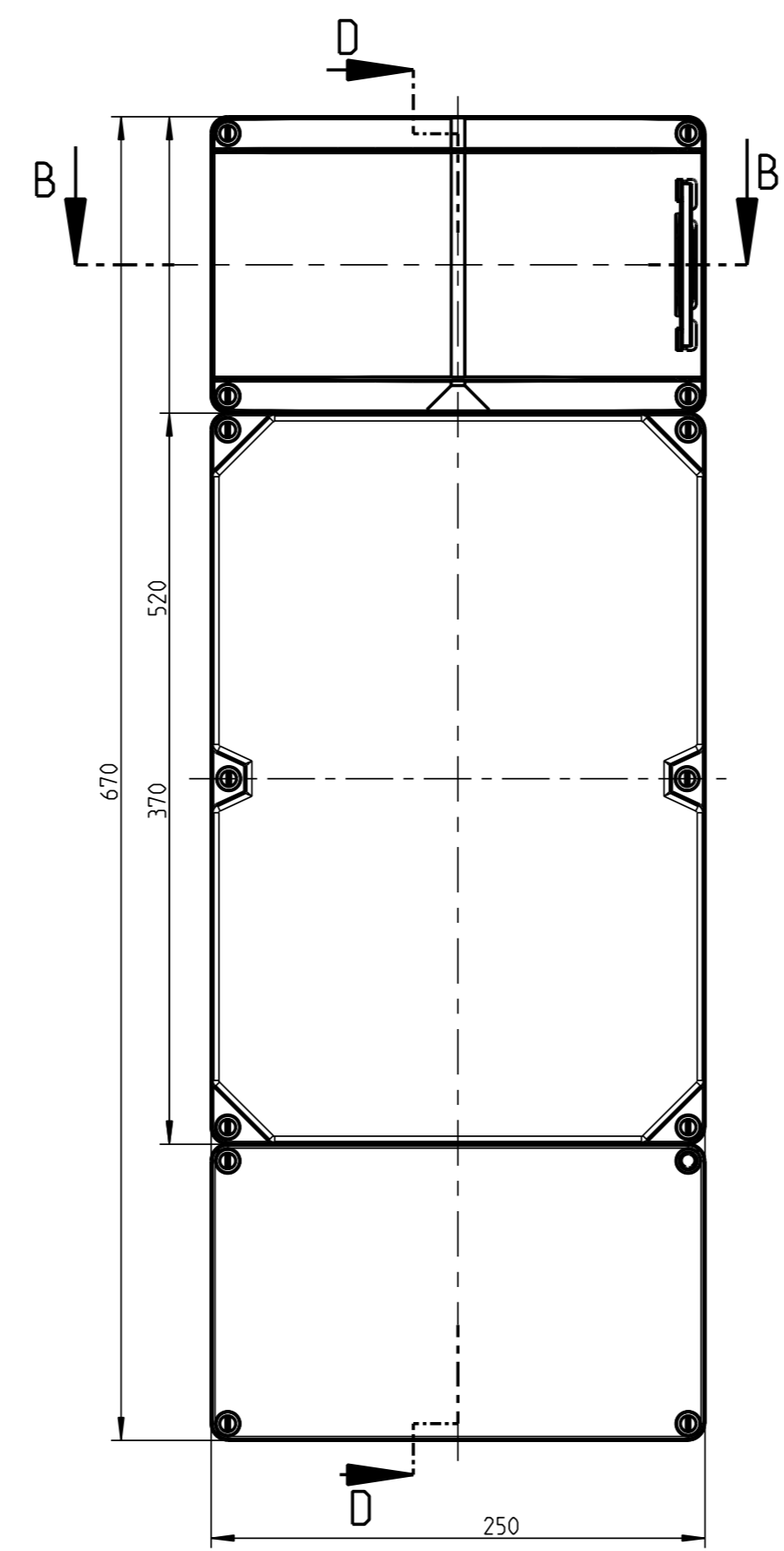
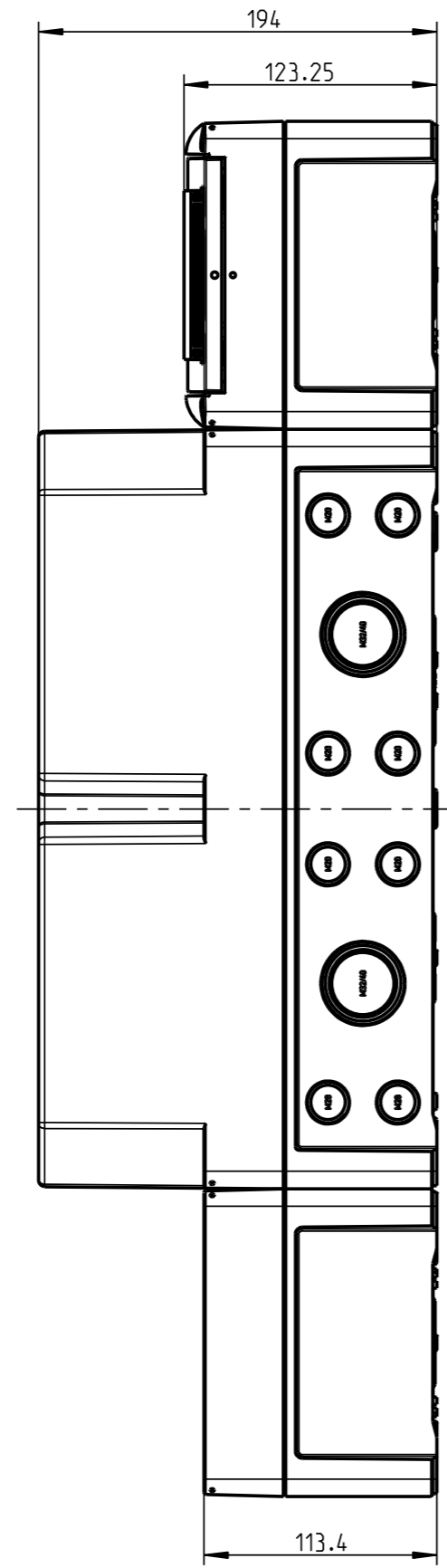
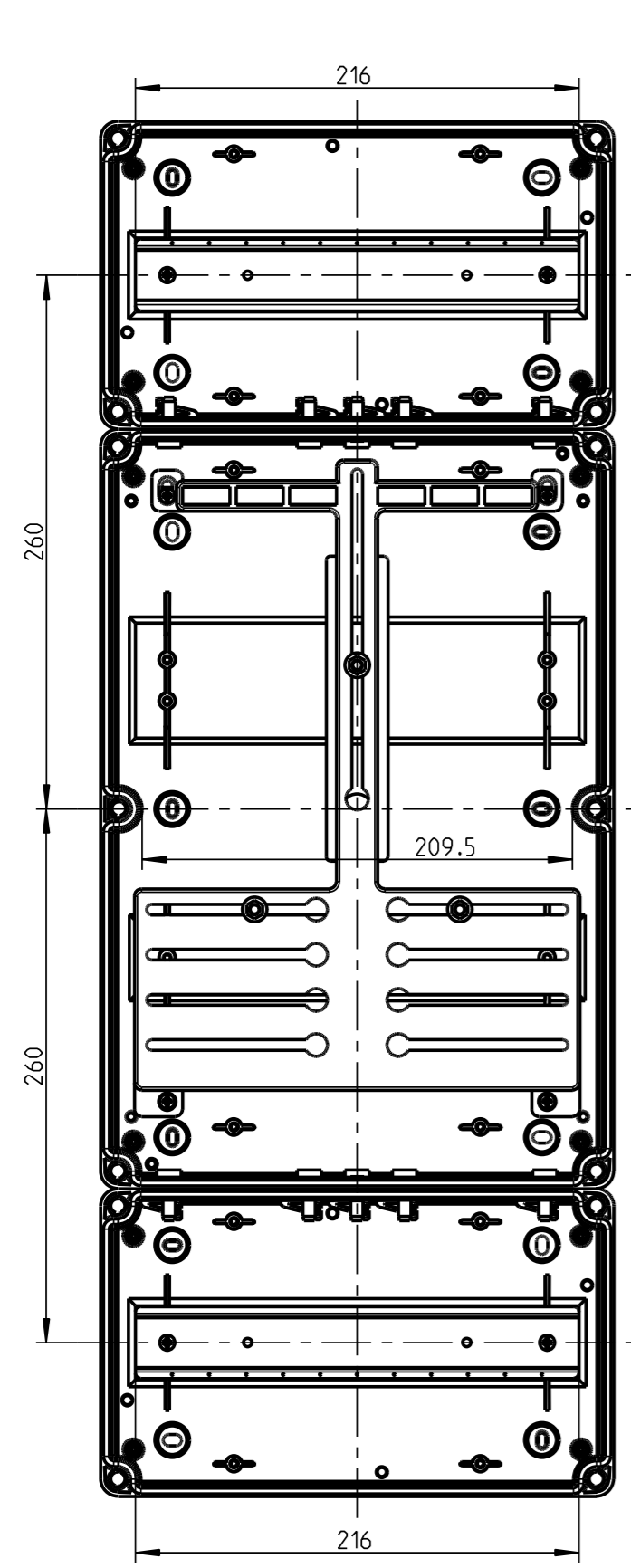
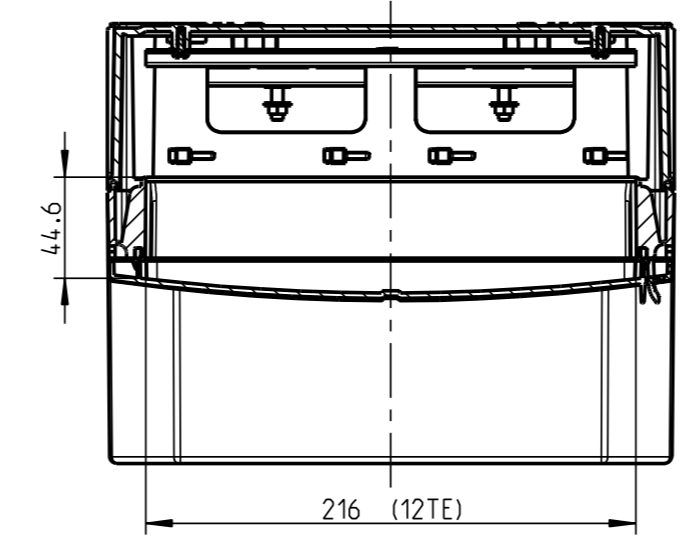

Weitergabe sowie Vervielfaeltigung dieser Unterlage, Verwertung und Mitteilung ihres Inhalts nicht gestattet, soweit nicht ausdruercklich zugestanden. Zuwiderhandlungen verpflichten zu Schadenersatz. Alle Rechte fuer den Fall der Patenterteilung oder Gebrauchsmuster-eintragung vorbehalten.

Schutzvermerk nach DIN 34 beachten!	(Verwendungsbereich)	(Zul. Abw.)	(Oberflaeche)	Massstab 3:10	(Volumen in cm ³)
				(Werkstoff, Halbzeug)	
		Datum	Name	(Benennung)	
		Bearb. 25.04.06	DHa	Massblatt	
	Gep. 25.04.06	WGe	ZKi 110		
	Vers.		(Zeichnungsnummer)		
	Status		spelsberg	M-749-110-01	Blatt 1
	Zust. Aenderung	Datum	Name (Urspr.)	(Ersatz fuer:)	Bt.