

Zubehör

Messrad

für Vollwellendrehgeber

RMW-5

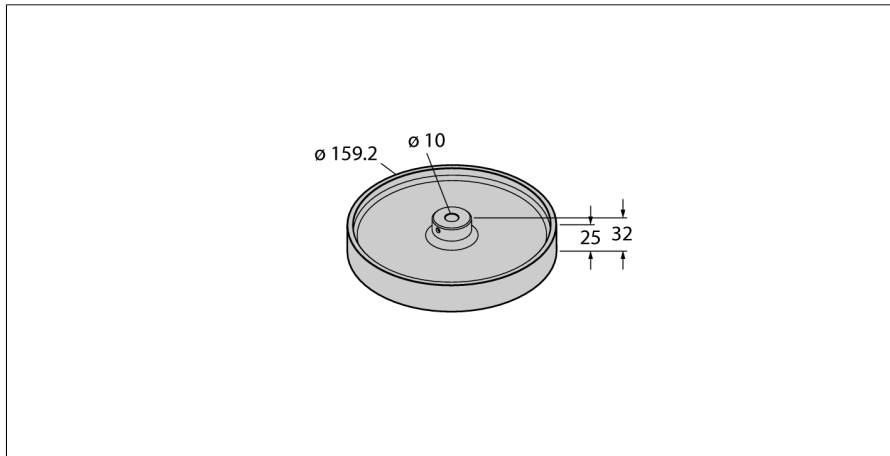

Typenbezeichnung	RMW-5
Ident-Nr.	1544647
Umgebungstemperatur	-30...+80 °C
Gehäusewerkstoff	Aluminium